

# IGO



Week: 27 – 31 Julie

## TAAK 5.3

Kopieer die isometriese tekening hieronder.  
Moenie afmetings op die tekening plaas nie.

5.3.1

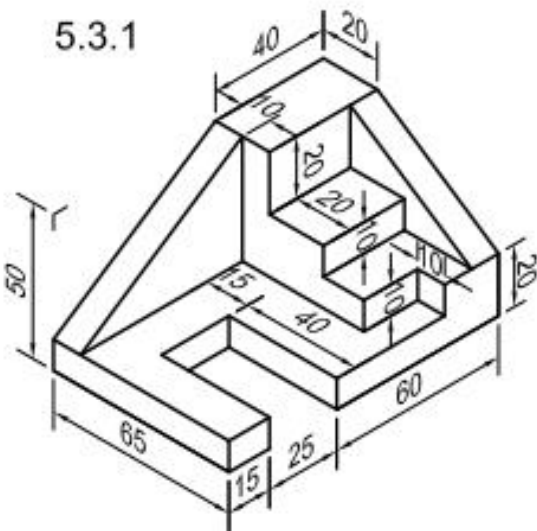

5.3.2

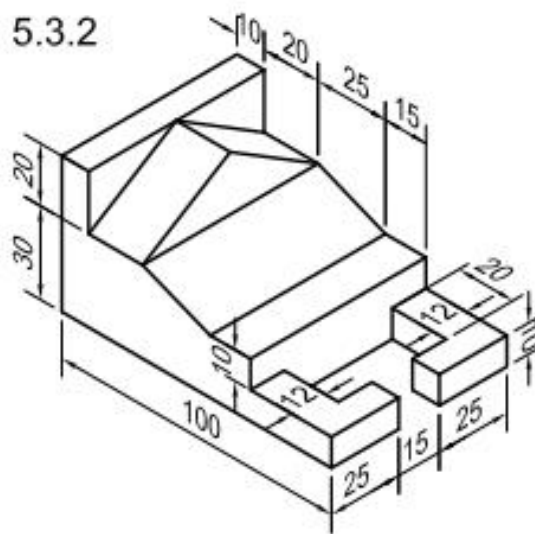

## TAAK 5.6

Verander die ortografiese tekening hieronder na isometriese tekening. Maak A die laagste punt van elke tekening. Moenie afmetings op die tekening plaas nie.

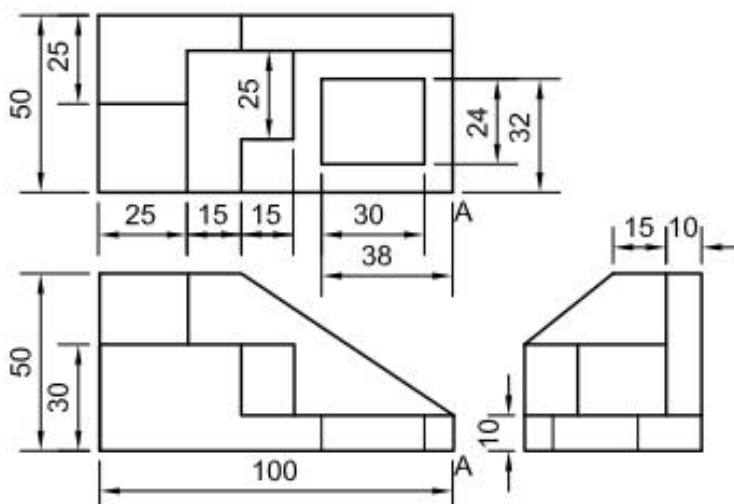

# Week: 3 – 7 Augustus

Gegee:

Gebruik die gegewe derdehoeksorthografiese aansigte en teken elke skets isometries.

Gegee:

1. Bo en voor-aansig
2. Voor en linkeraansig
3. Voor en linkeraansig
4. Voor en regteraansig

2.

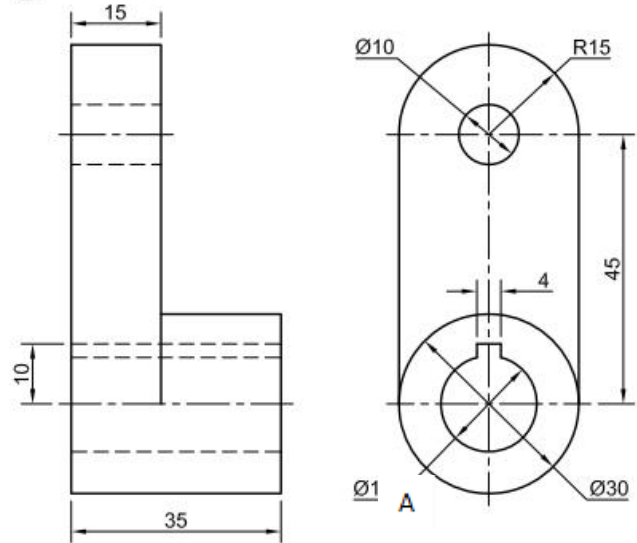

3.

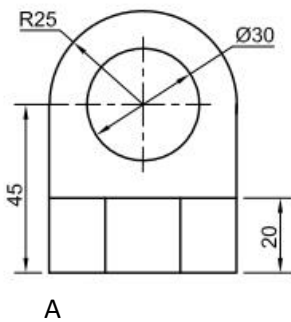
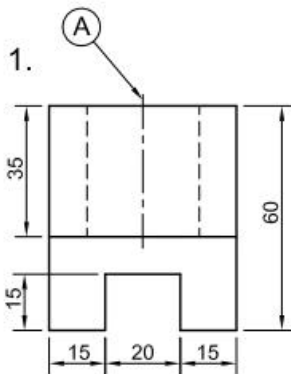
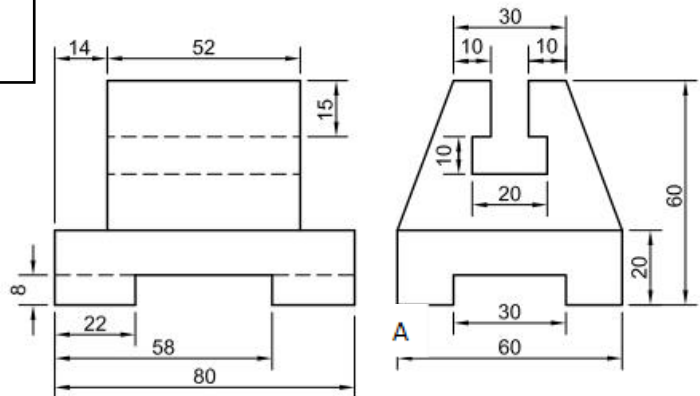

4.

